

《試合方法》

- 開催日 2024年12月21日（土）
- 試合時間/30分（15-5-15）
- 審判/1人制（当該チームにて前後半を分けて担当）

A/前橋フットボールセンターA		①	②	③	④	勝点	勝	分	負	得点	失点	得失	順位
①	tonan前橋		○ 2 - 0	○ 3 - 0	○ 5 - 0	9	3	0	0	10	0	10	1
②	赤だるま	× 0 - 2		△ 1 - 1	× 0 - 1	1	0	1	2	1	4	-3	4
③	箕郷フットボールクラブ	× 0 - 3	△ 1 - 1		△ 0 - 0	2	0	2	1	1	4	-3	3
④	オール東スポーツ少年団サッカークラブ	× 0 - 5	○ 1 - 0	△ 0 - 0		4	1	1	1	1	5	-4	2

B/前橋フットボールセンターA		①	②	③	④	勝点	勝	分	負	得点	失点	得失	順位
①	BOA SPORTS CLUB		○ 10 - 0	○ 7 - 0	○ 7 - 0	9	3	0	0	24	0	24	1
②	赤堀SCジュニア	× 0 - 10		× 0 - 3	× 0 - 16	0	0	0	3	0	29	-29	4
③	桐生北少年サッカークラブ	× 0 - 7	○ 3 - 0		× 1 - 8	3	1	0	2	4	15	-11	3
④	tonan 北本	× 0 - 7	○ 16 - 0	○ 8 - 1		6	2	0	1	24	8	16	2

※会場は変更になる事があります。各会場駐車台数に限りがありますので乗り合わせでお越しください。路上駐車は厳禁です。

前橋フットボールセンターD														
順序	ブロック	KICKOFF	第1コート				ブロック	KICKOFF	第2コート				試合時間	
第1試合	A	9:00	①	2	vs	0	②	A	9:00	③	0	vs	0	④
第2試合	B	9:40	①	10	vs	0	②	B	9:40	③	1	vs	8	④
第3試合	A	10:20	①	5	vs	0	④	A	10:20	②	1	vs	1	③
第4試合	B	11:00	①	7	vs	0	④	B	11:00	②	0	vs	3	③
第5試合	A	11:40	①	3	vs	0	③	A	11:40	④	1	vs	0	②
第6試合	B	12:20	①	7	vs	0	③	B	12:20	④	16	vs	0	②
第7試合		13:00	A3位	3	vs	0	B3位		13:00	A4位	8	vs	0	B4位
第8試合		13:40	A1位	0	vs	3	B1位		13:40	A2位	1	vs	4	B2位

15分ハーフ
インターバル5分

《試合方法》

- 開催日 2024年12月21日（土）
- 試合時間/30分（15-5-15）
- 審判/1人制（当該チームにて前後半を分けて担当）

C/前橋フットボールセンターB		①	②	③	④	勝点	勝	分	負	得点	失点	得失	順位
①	FC群馬ジュニア		○ 2 - 0	× 0 - 3	× 2 - 8	3	1	0	2	4	11	-7	3
②	FC室田	× 0 - 2		× 0 - 7	× 1 - 9	0	0	0	3	1	18	-17	4
③	FC伊勢崎境ジュニア	○ 3 - 0	○ 7 - 0		○ 1 - 0	9	3	0	0	11	0	11	1
④	アレグリア新町SC	○ 8 - 2	○ 9 - 1	× 0 - 1		6	2	0	1	17	4	13	2

D/前橋フットボールセンターB		①	②	③	④	勝点	勝	分	負	得点	失点	得失	順位
①	渋川FC U-12		○ 6 - 0	○ 8 - 1	○ 6 - 1	9	3	0	0	20	2	18	1
②	笠東FC	× 0 - 6		○ 1 - 0	○ 2 - 0	6	2	0	1	3	6	-3	2
③	青だるま	× 1 - 8	× 0 - 1		○ 3 - 1	3	1	0	2	4	10	-6	3
④	戸狩飯山FC	× 1 - 6	× 0 - 2	× 1 - 3		0	0	0	3	2	11	-9	4

※会場は変更になる事があります。各会場駐車台数に限りがありますので乗り合わせでお越しください。路上駐車は厳禁です。

順序	ブロック	KICKOFF	第1コート				ブロック	KICKOFF	第2コート				試合時間
第1試合	C	9:00	① 2	vs	0 ②	C	9:00	③ 1	vs	0 ④	15分ハーフ インターバル5分		
第2試合	D	9:40	① 6	vs	0 ②	D	9:40	③ 3	vs	1 ④			
第3試合	C	10:20	① 2	vs	8 ④	C	10:20	② 0	vs	7 ③			
第4試合	D	11:00	① 6	vs	1 ④	D	11:00	② 1	vs	0 ③			
第5試合	C	11:40	① 0	vs	3 ③	C	11:40	④ 9	vs	1 ②			
第6試合	D	12:20	① 8	vs	1 ③	D	12:20	④ 0	vs	2 ②			
第7試合		13:00	C3位 2	vs	3 D3位		13:00	C4位 2	vs	3 D4位			
第8試合		13:40	C1位 0	vs	1 D1位		13:40	C2位 5	vs	0 D2位			

《試合方法》

- 開催日 2024年12月21日(土)
- 試合時間/30分(15-5.15)
- 審判/1人制(当該チームにて前後半を分けて担当)

E/前橋フットボールセンターC		(1)	(2)	(3)	(4)	勝点	勝	分	負	得点	失点	得失	順位
①	伊勢崎運取FC		x 0 - 2	○ 2 - 1	○ 3 - 1	6	2	0	1	5	4	1	2
②	ブルーボタン	○ 2 - 0		○ 13 - 0	○ 5 - 0	9	3	0	0	20	0	20	1
③	高崎FC中川	x 1 - 2	x 0 - 13		x 1 - 3	0	0	0	3	2	18	-16	4
④	JusTamaRe	x 1 - 3	x 0 - 5	○ 3 - 1		3	1	0	2	4	9	-5	3

F/前橋フットボールセンターC		(1)	(2)	(3)	(4)	勝点	勝	分	負	得点	失点	得失	順位
①	城南FC		△ 1 - 1	△ 2 - 2	x 0 - 4	2	0	2	1	3	7	-4	3
②	大胡FC	△ 1 - 1		○ 3 - 2	△ 0 - 0	5	1	2	0	4	3	1	2
③	YNT. U. SC	△ 2 - 2	x 2 - 3		x 0 - 5	1	0	1	2	4	10	-6	4
④	JOINUS TAITO	○ 4 - 0	△ 0 - 0	○ 5 - 0		7	2	1	0	9	0	9	1

※会場は変更になる事があります。各会場駐車台数に限りがありますので乗り合わせでお越しください。路上駐車は厳禁です。

順序	ブロック	KICKOFF	第1コート		ブロック	KICKOFF	第2コート		試合時間
第1試合	E	9:00	① 0 vs 2	②	E	9:00	③ 1 vs 3	④	15分ハーフ インターバル5分
第2試合	F	9:40	① 1 vs 1	②	F	9:40	③ 0 vs 5	④	
第3試合	E	10:20	① 3 vs 1	④	E	10:20	② 13 vs 0	③	
第4試合	F	11:00	① 0 vs 4	④	F	11:00	② 3 vs 2	③	
第5試合	E	11:40	① 2 vs 1	③	E	11:40	④ 0 vs 5	②	
第6試合	F	12:20	① 2 vs 2	③	F	12:20	④ 0 vs 0	②	
第7試合		13:00	E3位 5 vs 0	F3位		13:00	E4位 1 vs 3	F4位	
第8試合		13:40	E1位 10 vs 1	F1位		13:40	E2位 1 vs 2	F2位	

1位	ブルーボタン
2位	JOINUS TAITO
3位	大胡FC
4位	伊勢崎運取FC
5位	JusTamaRe
6位	城南FC
7位	YNT. U. SC
8位	高崎FC中川

《試合方法》

- 開催日 2024年12月21日（土）
- 試合時間/30分（15-5.15）
- 審判/1人制（当該チームにて前後半を分けて担当）

G/前橋フットボールセンターD		①	②	③	④	勝点	勝	分	負	得点	失点	得失	順位
①	鳥之郷FC		△ 0 - 0	× 0 - 3	○ 2 - 0	4	1	1	1	2	3	-1	3
②	桐生西FC	△ 0 - 0		○ 1 - 0	△ 1 - 1	5	1	2	0	2	1	1	2
③	YNT.U.FC	○ 3 - 0	× 0 - 1		○ 3 - 0	6	2	0	1	6	1	5	1
④	FCなぎさ	× 0 - 2	△ 1 - 1	× 0 - 3		1	0	1	2	1	6	-5	4

H/前橋フットボールセンターD		①	②	③	④	勝点	勝	分	負	得点	失点	得失	順位
①	FC富士見		△ 2 - 2	× 0 - 3	× 1 - 2	1	0	1	2	3	7	-4	4
②	東御JFC	△ 2 - 2		× 0 - 4	△ 2 - 2	2	0	2	1	4	8	-4	3
③	クエルヴオーレ	○ 3 - 0	○ 4 - 0		○ 1 - 0	9	3	0	0	8	0	8	1
④	PorAga.FC	○ 2 - 1	△ 2 - 2	× 0 - 1		4	1	1	1	4	4	0	2

※会場は変更になる事があります。各会場駐車台数に限りがありますので乗り合わせでお越しください。路上駐車は厳禁です。

順序	ブロック	KICKOFF	第1コート				ブロック	KICKOFF	第2コート				試合時間
第1試合	G	9:00	① 0	vs	0	②	G	9:00	③ 3	vs	0	④	15分ハーフ インターバル5分
第2試合	H	9:40	① 2	vs	2	②	H	9:40	③ 1	vs	0	④	
第3試合	G	10:20	① 2	vs	0	④	G	10:20	② 1	vs	0	③	
第4試合	H	11:00	① 1	vs	2	④	H	11:00	② 0	vs	4	③	
第5試合	G	11:40	① 0	vs	3	③	G	11:40	④ 1	vs	1	②	
第6試合	H	12:20	① 0	vs	3	③	H	12:20	④ 2	vs	2	②	
第7試合		13:00	G3位 3	vs	1	H3位		13:00	G4位 2	vs	1	H4位	
第8試合		13:40	G1位 0	vs	2	H1位		13:40	G2位 0	vs	6	H2位	

1位	クエルヴオーレ
2位	YNT.U.FC
3位	PorAga.FC
4位	桐生西FC
5位	鳥之郷FC
6位	東御JFC
7位	FCなぎさ
8位	FC富士見

《試合方法》

- 開催日 2024年12月21日(土)
- 試合時間/30分(15-5.15)
- 審判/1人制(当該チームにて前後半を分けて担当)

I/前橋フットボールセンターE面		①	②	③	④	勝点	勝	分	負	得点	失点	得失	順位
①	FC宝九		△ 2 - 2	× 1 - 2	○ 3 - 1	4	1	1	1	6	5	1	2
②	FCリオエステJr前橋	△ 2 - 2		× 0 - 4	× 0 - 3	1	0	1	2	2	9	-7	4
③	児玉ディバーチャFC	○ 2 - 1	○ 4 - 0		○ 7 - 0	9	3	0	0	13	1	12	1
④	前橋天神FC	× 1 - 3	○ 3 - 0	× 0 - 7		3	1	0	2	4	10	-6	3

J/前橋フットボールセンターF面		①	②	③	④	勝点	勝	分	負	得点	失点	得失	順位
①	ルーデンス富岡		○ 6 - 1	△ 2 - 2	× 0 - 1	4	1	1	1	8	4	4	3
②	宮郷sc	× 1 - 6		× 0 - 8	× 0 - 5	0	0	0	3	1	19	-18	4
③	Glicina SC	△ 2 - 2	○ 8 - 0		× 1 - 3	4	1	1	1	11	5	6	2
④	サムFCJr	○ 1 - 0	○ 5 - 0	○ 3 - 1		9	3	0	0	9	1	8	1

※会場は変更になる事があります。各会場駐車台数に限りがありますので乗り合わせでお越しください。路上駐車は厳禁です。

順序	ブロック	KICKOFF	前橋フットボールセンターE面	ブロック	KICKOFF	前橋フットボールセンターF面	試合時間
第1試合	I	9:00	① 2 vs 2 ②	I	9:00	③ 7 vs 0 ④	15分ハーフ インターバル5分
第2試合	J	9:40	① 6 vs 1 ②	J	9:40	③ 1 vs 3 ④	
第3試合	I	10:20	① 3 vs 1 ④	I	10:20	② 0 vs 4 ③	
第4試合	J	11:00	① 0 vs 1 ④	J	11:00	② 0 vs 8 ③	
第5試合	I	11:40	① 1 vs 2 ③	I	11:40	④ 3 vs 0 ②	
第6試合	J	12:20	① 2 vs 2 ③	J	12:20	④ 5 vs 0 ②	
第7試合		13:00	13位 2 vs 1 J3位		13:00	14位 2(1) vs 2(2) J4位	
第8試合		13:40	11位 2 vs 0 J1位		13:40	12位 3 vs 1 J2位	

1位	児玉ディバーチャFC
2位	サムFCJr
3位	FC宝九
4位	Glicina SC
5位	前橋天神FC
6位	ルーデンス富岡
7位	宮郷sc
8位	FCリオエステJr前橋

《試合方法》

- 開催日 2024年12月21日（土）
- 試合時間/30分（15-5.15）
- 審判/1人制（当該チームにて前後半を分けて担当）

K/N TTT 国南スーパーグラウンド	①	②	③	④	勝点	勝	分	負	得点	失点	得失	順位
① 中居キッカーズ		x 0 - 4	x 1 - 4	o 3 - 0	3	1	0	2	4	8	-4	3
② 伊勢崎広瀬JFC	o 4 - 0		x 0 - 5	o 4 - 2	6	2	0	1	8	7	1	2
③ nova渋川	o 4 - 1	o 5 - 0		o 5 - 0	9	3	0	0	14	1	13	1
④ FC伊勢崎SEED	x 0 - 3	x 2 - 4	x 0 - 5		0	0	0	3	2	12	-10	4

L/N TTT 国南スーパーグラウンド	①	②	③	④	勝点	勝	分	負	得点	失点	得失	順位
① AVSGエヴォリスタ		o 4 - 2	o 6 - 0	o 4 - 2	9	3	0	0	14	4	10	1
② ボトランカ	x 2 - 4		o 5 - 0	△ 0 - 0	4	1	1	1	7	4	3	2
③ 前橋芳賀SC	x 0 - 6	x 0 - 5		x 0 - 3	0	0	0	3	0	14	-14	4
④ 毛里田パッション	x 2 - 4	△ 0 - 0	o 3 - 0		4	1	1	1	5	4	1	3

※会場は変更になる事があります。各会場駐車台数に限りがありますので乗り合わせでお越しください。路上駐車は厳禁です。

順序	ブロック	KICKOFF	第1コート		ブロック	KICKOFF	第2コート		試合時間
第1試合	K	9:00	① 0 vs 4	②	K	9:00	③ 5 vs 0	④	15分ハーフ インターバル5分
第2試合	L	9:40	① 4 vs 2	②	L	9:40	③ 0 vs 3	④	
第3試合	K	10:20	① 3 vs 0	④	K	10:20	② 0 vs 5	③	
第4試合	L	11:00	① 4 vs 2	④	L	11:00	② 5 vs 0	③	
第5試合	K	11:40	① 1 vs 4	③	K	11:40	④ 2 vs 4	②	
第6試合	L	12:20	① 6 vs 0	③	L	12:20	④ 0 vs 0	②	
第7試合		13:00	K3位 1 vs 0	L3位		13:00	K4位 4 vs 2	L4位	
第8試合		13:40	K1位 3 vs 0	L1位		13:40	K2位 4 vs 1	L2位	

1位	nova渋川
2位	AVSGエヴォリスタ
3位	伊勢崎広瀬JFC
4位	ボトランカ
5位	中居キッカーズ
6位	毛里田パッション
7位	FC伊勢崎SEED
8位	前橋芳賀SC

《試合方法》

- 開催日 2024年12月21日（土）
- 試合時間/40分（20-5-20）
- 審判/1人制（当該チームにて前後半を分けて担当）

M/国南サッカーパーク	①	②	③	勝点	勝	分	負	得点	失点	得失	順位
① AFCカイザー		○ 3 - 1	○ 5 - 4	6	2	0	0	8	5	3	1
② 高田ジュニア	× 1 - 3		○ 2 - 1	3	1	0	1	3	4	-1	2
③ IFC-bred's	× 4 - 5	× 1 - 2		0	0	0	2	5	7	-2	3

N/国南サッカーパーク	①	②	③	勝点	勝	分	負	得点	失点	得失	順位
① FC太田城西		× 0 - 10	× 1 - 8	0	0	0	2	1	18	-17	3
② Amistad TK	○ 10 - 0		○ 11 - 0	6	2	0	0	21	0	21	1
③ 倉賀野FC	○ 8 - 1	× 0 - 11		3	1	0	1	8	12	-4	2

※会場は変更になる事があります。各会場駐車台数に限りがありますので乗り合わせでお越しください。路上駐車は厳禁です。

順序	ブロック	KICKOFF	第1コート	ブロック	KICKOFF	第2コート	試合時間
第1試合	M	9:00	① 3 vs 1 ②	N	9:00	① 0 vs 10 ②	20分ハーフ インターバル5分
第2試合	M	10:00	① 5 vs 4 ③	N	10:00	① 1 vs 8 ③	
第3試合	M	11:00	② 2 vs 1 ③	N	11:00	② 11 vs 0 ③	
第4試合		12:00	M3位 7 vs 5 N3位		12:00	M2位 5 vs 2 N2位	
第5試合		13:00	M1位 1 vs 5 N1位		13:00	vs	
第6試合			vs			vs	
第7試合			vs			vs	
第8試合			vs			vs	

《試合方法》

- 開催日 2024年12月21日（土）
- 試合時間/40分（20-5-20）
- 審判/1人制（当該チームにて前後半を分けて担当）

O/田口緑地		①	②	③	勝点	勝	分	負	得点	失点	得失	順位
①	ゴラッソ高崎FC		x 0 - 2	○ 3 - 0	3	1	0	1	3	2	1	2
②	大泉FC U12	○ 2 - 0		○ 3 - 0	6	2	0	0	5	0	5	1
③	あずま南FC	x 0 - 3	x 0 - 3		0	0	0	2	0	6	-6	3

P/田口緑地		①	②	③	勝点	勝	分	負	得点	失点	得失	順位
①	ジラーフ伊勢崎ジュニア		x 0 - 5	x 0 - 5	0	0	0	2	0	10	-10	3
②	高崎FCイーグル	○ 5 - 0		○ 3 - 2	6	2	0	0	8	2	6	1
③	tonan前橋B	○ 5 - 0	x 2 - 3		3	1	0	1	7	3	4	2

※会場は変更になる事があります。各会場駐車台数に限りがありますので乗り合わせでお越しください。路上駐車は厳禁です。

順序	ブロック	KICKOFF	第1コート	ブロック	KICKOFF	第2コート	試合時間
第1試合	0	9:00	① 0 vs 2 ②	P	9:00	① 0 vs 5 ②	20分ハーフ インターバル5分
第2試合	0	10:00	① 3 vs 0 ③	P	10:00	① 0 vs 5 ③	
第3試合	0	11:00	② 3 vs 0 ③	P	11:00	② 3 vs 2 ③	
第4試合		12:00	P 3位 0 vs 5 0 3位		12:00	P 2位 1 vs 4 0 2位	
第5試合		13:00	P 1位 0 (5) vs 0 (6) 0 1位		13:00	vs	
第6試合			vs		12:20	vs	
第7試合			vs		13:00	vs	
第8試合			vs		13:40	vs	

2024 ALL GUNMA SEKICHU CUP/U-12 1位トーナメント

《試合方法》

- 開催日 2024年12月22日（日）
 - 試合時間/40分（20 - 5 - 20）
 - 審判/1人制（当該チームにて前後半を分けて担当）
- 同点の場合はPK戦（3人制）

《注意事項》

※各会場の利用規則を守り、モラルのある行動をお願いします。
 ※ごみの持ち帰りにご協力ください。

前橋フットボールセンターEF面

※車両制限 1チームにつき5台まで。乗り合わせでお越しください。

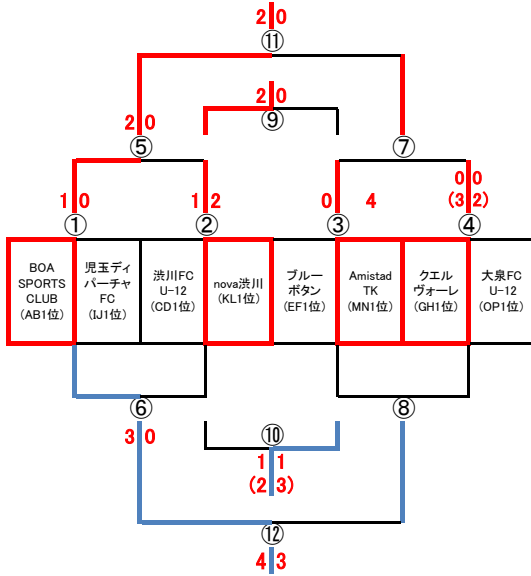

※会場は変更になる事があります。各会場駐車台数に限りがありますので乗り合わせでお越しください。路上駐車は厳禁です。

1位トーナメント		E面								F面								
順序	KICKOFF	マッチナンバー	対戦相手	スコア	結果	対戦相手	スコア	結果	KICKOFF	マッチナンバー	対戦相手	スコア	結果	対戦相手				
第1試合	9:00	①	AB	1	vs	0	IJ	9:00	②	CD	1	vs	2	KL				
第2試合	9:50	③	EF	0	vs	4	MN	9:50	④	GH	0(3)	vs	0(2)	OP				
第3試合	10:40	⑤	①勝者	2	vs	0	②勝者	10:40	⑥	①敗者	3	vs	0	②敗者				
第4試合	11:30	⑦	③勝者	4	vs	2	④勝者	11:30	⑧	③敗者	2	vs	1	④敗者				
第5試合	12:30	⑨	⑤敗者	2	vs	0	⑦敗者	12:30	⑩	⑥敗者	1(2)	vs	1(3)	⑧敗者				
第6試合	13:20	⑫	⑥勝者	4	vs	3	⑧勝者	13:20	⑪	⑤勝者	2	vs	0	⑦勝者				
	14:00										閉会式：決勝トーナメント参加チームは参加をお願いします。							

1位	BOA SPORTS CLUB
2位	Amistad TK
3位	nova Iwase
4位	Kuelvoore
5位	Iwama Diaper FC
6位	Blue Botan
7位	Ohsaka FC U-12
8位	Iwase FC U-12

2024 ALL GUNMA SEKICHU CUP/U-12 フレンドリートーナメント (2位)

《試合方法》

- 開催日 2024年12月22日 (日)
- 試合時間/40分 (20 - 5 - 20) 同点の場合はPK戦 (3人制)
- 審判/1人制 (当該チームにて前後半を分けて担当)

《注意事項》

※各会場の利用規則を守り、モラルのある行動をお願いします。
 ※ごみの持ち帰りにご協力ください。

前橋フットボールセンターA面

※車両制限 1チームにつき5台まで。乗り合わせでお越しください。

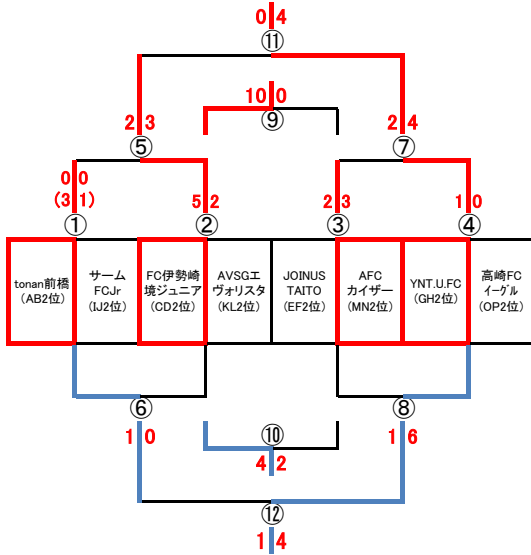

※会場は変更になる事があります。各会場駐車台数に限りがありますので乗り合わせでお越しください。路上駐車は厳禁です。

2位トーナメント	KICKOFF	マッチナンバー	第1コート				KICKOFF	マッチナンバー	第2コート					
			AB	0(3)	vs	0(1)			IJ	9:00	②	CD	5	vs
第1試合	9:00	①	AB	0(3)	vs	0(1)	IJ	9:00	②	CD	5	vs	2	KL
第2試合	9:50	③	EF	2	vs	3	MN	9:50	④	GH	1	vs	0	OP
第3試合	10:40	⑤	①勝者	2	vs	3	②勝者	10:40	⑥	①敗者	1	vs	0	②敗者
第4試合	11:30	⑦	③勝者	2	vs	4	④勝者	11:30	⑧	③敗者	1	vs	6	④敗者
第5試合	12:30	⑨	⑤敗者	10	vs	0	⑦敗者	12:30	⑩	⑥敗者	4	vs	2	⑧敗者
第6試合	13:20	⑪	⑤勝者	0	vs	4	⑦勝者	13:20	⑫	⑥勝者	1	vs	4	⑧勝者

9位	YNT. U. FC
10位	FC伊勢崎境ジュニア
11位	tonan前橋
12位	AFCカイザー
13位	高崎FCイーグル
14位	サームFCJr
15位	AVSGエヴォリスタ
16位	JOINNUS TAITO

2024 ALL GUNMA SEKICHU CUP/U-12フレンドリートーナメント (3位)

《試合方法》

- 開催日 2024年12月22日 (日)
- 試合時間/40分 (20 - 5 - 20) 同点の場合はPK戦 (3人制)
- 審判/1人制 (当該チームにて前後半を分けて担当)

《注意事項》

※各会場の利用規則を守り、モラルのある行動をお願いします。
 ※ごみの持ち帰りにご協力ください。

前橋フットボールセンターB面

※車両制限 1チームにつき5台まで。乗り合わせでお越しください。

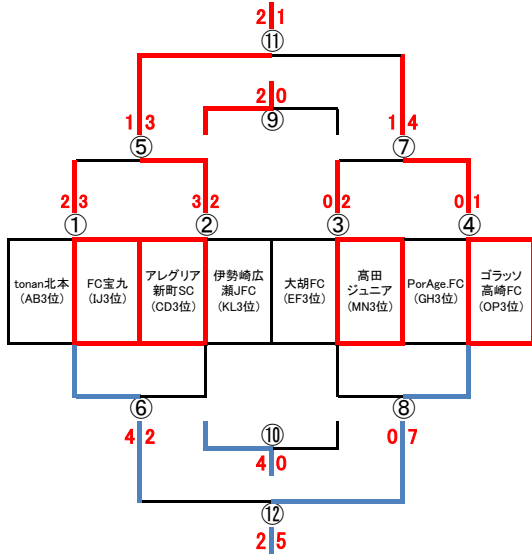

※会場は変更になる事があります。各会場駐車台数に限りがありますので乗り合わせでお越しください。路上駐車は厳禁です。

3位トーナメント		第1コート				第2コート								
順序	KICKOFF	マッチナンバー					KICKOFF	マッチナンバー						
第1試合	9:00	①	AB	2	vs	3	IJ	9:00	②	CD	3	vs	2	KL
第2試合	9:50	③	EF	0	vs	2	MN	9:50	④	GH	0	vs	1	OP
第3試合	10:40	⑤	①勝者	1	vs	3	②勝者	10:40	⑥	①敗者	4	vs	2	②敗者
第4試合	11:30	⑦	③勝者	1	vs	4	④勝者	11:30	⑧	③敗者	0	vs	7	④敗者
第5試合	12:30	⑨	⑤敗者	2	vs	0	⑦敗者	12:30	⑩	⑥敗者	4	vs	0	⑧敗者
第6試合	13:20	⑪	⑤勝者	2	vs	1	⑦勝者	13:20	⑫	⑥勝者	2	vs	5	⑧勝者

17位	アレグリア新町SC
18位	ゴラッソ高崎FC
19位	FC宝九
20位	高田ジュニア
21位	PorAge.FC
22位	tonan北本
23位	伊勢崎広瀬JFC
24位	大胡FC

2024 ALL GUNMA SEKICHU CUP/U-12フレンドリートーナメント (4位)

《試合方法》

- 開催日 2024年12月22日 (日)
- 試合時間/40分 (20 - 5 - 20) 同点の場合はPK戦 (3人制)
- 審判/1人制 (当該チームにて前後半を分けて担当)

《注意事項》

※各会場の利用規則を守り、モラルのある行動をお願いします。
 ※ごみの持ち帰りにご協力ください。

前橋フットボールセンター0面

※車両制限 1チームにつき5台まで。乗り合わせでお越しください。

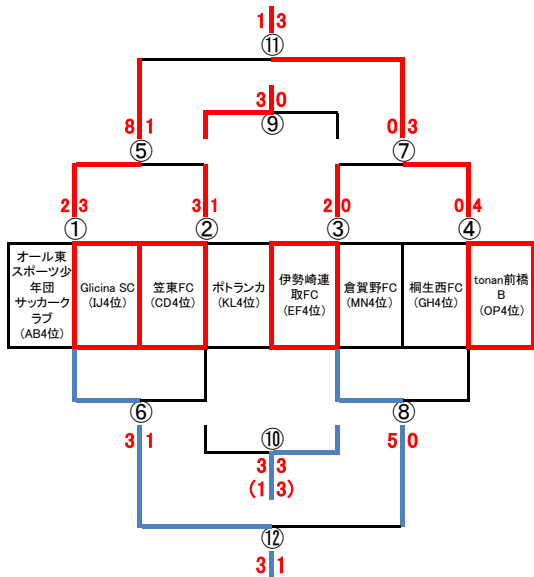

※会場は変更になる事があります。各会場駐車台数に限りがありますので乗り合わせでお越しください。路上駐車は厳禁です。

4位トーナメント																
順序	KICKOFF	マッチナンバー	第1コート						KICKOFF	マッチナンバー	第2コート					
第1試合	9:00	①	AB	2	vs	3	IJ	9:00	②	CD	3	vs	1	KL		
第2試合	9:50	③	EF	2	vs	0	MN	9:50	④	GH	0	vs	4	OP		
第3試合	10:40	⑤	①勝者	8	vs	1	②勝者	10:40	⑥	①敗者	3	vs	1	②敗者		
第4試合	11:30	⑦	③勝者	0	vs	3	④勝者	11:30	⑧	③敗者	5	vs	0	④敗者		
第5試合	12:30	⑨	⑤敗者	3	vs	0	⑦敗者	12:30	⑩	⑥敗者	3(1)	vs	3(3)	⑧敗者		
第6試合	13:20	⑪	⑤勝者	1	vs	3	⑦勝者	13:20	⑫	⑥勝者	3	vs	1	⑧勝者		

25位	tonan前橋 B
26位	Glicina SC
27位	笠東FC
28位	伊勢崎連取FC
29位	オール東スポーツ少年団サッカークラブ
30位	倉賀野FC
31位	桐生西FC
32位	ポトランカ

2024 ALL GUNMA SEKICHU CUP/U-12フレンドリートーナメント (5位)

《試合方法》

- 開催日 2024年12月22日 (日)
- 試合時間/40分 (20 - 5 - 20) 同点の場合はPK戦 (3人制)
- 審判/1人制 (当該チームにて前後半を分けて担当)

《注意事項》

※各会場の利用規則を守り、モラルのある行動をお願いします。
 ※ごみの持ち帰りにご協力ください。

前橋フットボールセンターD面

※車両制限 1チームにつき5台まで。乗り合わせでお越しください。

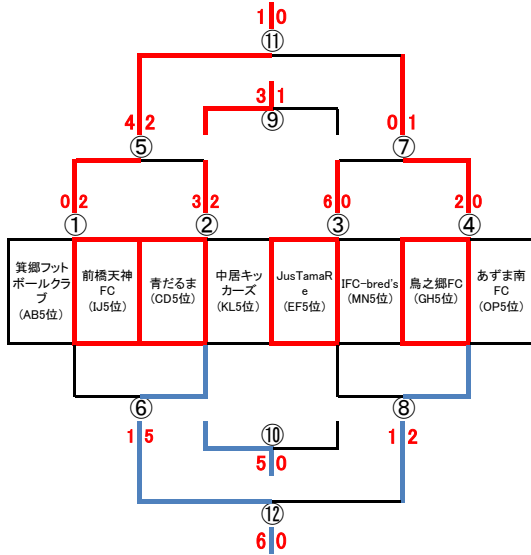

※会場は変更になる事があります。各会場駐車台数に限りがありますので乗り合わせでお越しください。路上駐車は厳禁です。

5位トーナメント		第1コート				第2コート								
順序	KICKOFF	マッチナンバー					KICKOFF	マッチナンバー						
第1試合	9:00	①	AB	0	vs	2	IJ	9:00	②	CD	3	vs	2	KL
第2試合	9:50	③	EF	6	vs	0	MN	9:50	④	GH	2	vs	0	OP
第3試合	10:40	⑤	①勝者	4	vs	2	②勝者	10:40	⑥	①敗者	1	vs	5	②敗者
第4試合	11:30	⑦	③勝者	0	vs	1	④勝者	11:30	⑧	③敗者	1	vs	2	④敗者
第5試合	12:30	⑨	⑤敗者	3	vs	1	⑦敗者	12:30	⑩	⑥敗者	5	vs	0	⑧敗者
第6試合	13:20	⑪	⑤勝者	1	vs	0	⑦勝者	13:20	⑫	⑥勝者	6	vs	0	⑧勝者

33位	前橋天神FC
34位	鳥之郷FC
35位	青だるま
36位	JusTamaRe
37位	中居キッカーズ
38位	あずま南FC
39位	箕郷フットボールクラブ
40位	IFC-bred's

2024 ALL GUNMA SEKICHU CUP/U-12フレンドリートーナメント (6位)

《試合方法》

- 開催日 2024年12月22日 (日)
- 試合時間/40分 (20 - 5 - 20) 同点の場合はPK戦 (3人制)
- 審判/1人制 (当該チームにて前後半を分けて担当)

《注意事項》

※各会場の利用規則を守り、モラルのある行動をお願いします。
 ※ごみの持ち帰りにご協力ください。

図南サッカーパーク

※車両制限 1チームにつき5台まで。乗り合わせでお越しください。

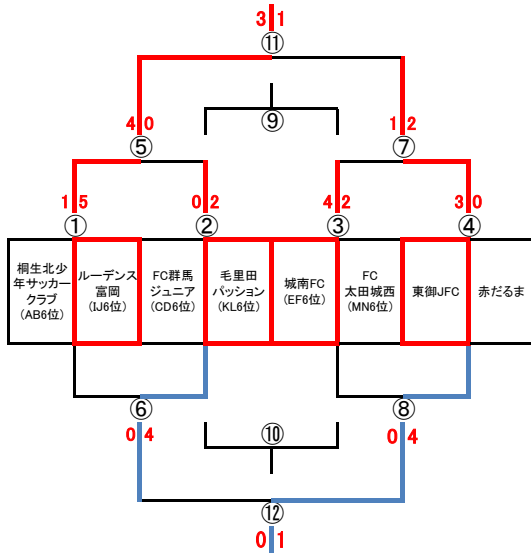

※会場は変更になる事があります。各会場駐車台数に限りがありますので乗り合わせでお越しください。路上駐車は厳禁です。

6位トーナメント		第1コート						第2コート						
順序	KICKOFF	マッチナンバー	AB	1	vs	5	IJ	KICKOFF	マッチナンバー	CD	0	vs	2	KL
第1試合	9:00	①	AB	1	vs	5	IJ	9:00	②	CD	0	vs	2	KL
第2試合	9:50	③	EF	4	vs	2	MN	9:50	④	GH	3	vs	0	OP
第3試合	10:40	⑤	①勝者	4	vs	0	②勝者	10:40	⑥	①敗者	0	vs	4	②敗者
第4試合	11:30	⑦	③勝者	1	vs	2	④勝者	11:30	⑧	③敗者	0	vs	4	④敗者
第5試合	12:30	⑨	⑤敗者	1	vs	2	⑦敗者	12:30	⑩	⑥敗者	4(2)	vs	4(1)	⑧敗者
第6試合	13:20	⑪	⑤勝者	3	vs	1	⑦勝者	13:20	⑫	⑥勝者	0	vs	1	⑧勝者

41位	ルーデンス富岡
42位	東御JFC
43位	城南FC
44位	毛里田パッション
45位	赤だるま
46位	FC群馬ジュニア
47位	桐生北少年サッカークラブ
48位	FC太田城西

《試合方法》

- 開催日 2024年12月22日 (日)
- 試合時間/40分 (20 - 5 - 20) 同点の場合はPK戦 (3人制)
- 審判/1人制 (当該チームにて前後半を分けて担当)

《注意事項》

※各会場の利用規則を守り、モラルのある行動をお願いします。
 ※ごみの持ち帰りにご協力ください。

NTT図南スーパーグラウンド

※車両制限 1チームにつき8台まで。乗り合わせでお越しください。

あ/NTT図南スーパーグラウンド	①	②	③	勝点	勝	分	負	得点	失点	得失	順位
① 赤堀SCジュニア		× 0 - 6	× 0 - 8	0	0	0	2	0	14	-14	3
② 戸狩飯山FC	○ 6 - 0		○ 2 - 0	6	2	0	0	8	0	8	1
③ YNT. U. FC	○ 8 - 0	× 0 - 2		3	1	0	1	8	2	6	2

い/NTT図南スーパーグラウンド	①	②	③	勝点	勝	分	負	得点	失点	得失	順位
① FCなぎさ		○ 3 - 0	△ 0 - 0	4	1	1	0	3	0	3	1
② 宮郷SC	× 0 - 3		○ 2 - 0	3	1	0	1	2	3	-1	2
③ FC伊勢崎SEED	△ 0 - 0	× 0 - 2		1	0	1	1	0	2	-2	3

※会場は変更になる事があります。各会場駐車台数に限りがありますので乗り合わせでお越しください。路上駐車は厳禁です。

順序	ブロック	KICKOFF	第1コート			ブロック	KICKOFF	第2コート			試合時間
第1試合	あ	9:00	① 0	vs	6 ②	い	9:00	① 3	vs	0 ②	20分ハーフ インターバル5分
第2試合	あ	10:00	① 0	vs	8 ③	い	10:00	① 0	vs	0 ③	
第3試合	あ	11:00	② 2	vs	0 ③	い	11:00	② 2	vs	0 ③	
第4試合		12:00	あ3位 1	vs	6 い3位		12:00	あ2位 3	vs	4 い2位	
第5試合		13:00	あ1位 0	vs	1 い1位		13:00		vs		
第6試合				vs					vs		
第7試合				vs					vs		
第8試合				vs					vs		

《試合方法》

- 開催日 2024年12月22日 (日)
- 試合時間/40分 (20 - 5 - 20) 同点の場合はPK戦 (3人制)
- 審判/1人制 (当該チームにて前後半を分けて担当)

《注意事項》

※各会場の利用規則を守り、モラルのある行動をお願いします。
 ※ごみの持ち帰りにご協力ください。

田口緑地

※車両制限 1チームにつき5台まで。乗り合わせでお越しください。

①	②	③	④	⑤	勝点	勝	分	負
FC室田	x 1 - 4	x 0 - 4	o 4 - 2	x 0 - 7	3	1	0	3
高崎FC中川	o 4 - 1	x 1 - 2	x 0 - 3	o 3 - 1	6	2	0	2
FC富士見	o 4 - 0	o 2 - 1	o 3 - 0	x 1 - 2	9	3	0	1
FCリオエステJr前橋	x 2 - 4	o 3 - 0	x 0 - 3	o 2 - 1	6	2	0	2
前橋芳賀FC	o 7 - 0	x 1 - 3	o 2 - 1	x 1 - 2	6	2	0	2

※会場は変更になる事があります。各会場駐車台数に限りがありますので乗り合わせでお越しください。路上駐車は厳禁です。

順序	ブロック	KICKOFF	第2コート	試合時間
第1試合	K	9:00	① 1 vs 4 ②	15分ハーフ インターバル3分
第2試合	K	9:35	③ 3 vs 0 ④	
第3試合	K	10:10	① 4 vs 2 ④	
第4試合	K	10:45	③ 1 vs 2 ⑤	
第5試合	K	11:20	④ 2 vs 1 ⑤	
第6試合	K	11:55	② 1 vs 2 ③	
第7試合	K	12:30	① 0 vs 7 ⑤	
第8試合	K	13:05	④ 3 vs 0 ②	
第9試合	K	13:40	① 0 vs 4 ③	
	K	14:15	⑤ 1 vs 3 ②	

55位	FC富士見
56位	前橋芳賀FC
57位	高崎FC中川
58位	FCリオエステJr前橋
59位	FC室田